

Simmler *Vermietung
Verkauf
Reparatur*
Baumaschinen

Buechstr. 25, 8645 Jona 055 212 69 50
www.simmler-baumaschinen.ch

MINIDUMPERS



DE-FR

 **C&F**



C&F - CONSTRUCTION EQUIPMENT

www.cfequipments.com

FR C&F a été fondée en 2002 comme entreprise de fabrication de composants pour engins de travaux et de levage après 30 années d'expérience dans le secteur des machines de terrassement. L'année 2008 marque le début de la production d'équipements pour chargeuses, élévateurs télescopiques, chargeuses-pelleteuses, chargeuses sur pneus et excavatrices et mini-dumpers à chenilles sous la marque C&F.

—Valeurs

Constamment proposer de nouvelles solutions pour améliorer l'utilisation, la sécurité et la productivité est ce qui caractérise depuis toujours l'esprit de notre entreprise. Écouter les utilisateurs, les revendeurs et les locataires nous aide à nous améliorer et à investir constamment dans la recherche et dans le développement de solutions innovantes capables de répondre aux besoins de tous nos clients.

—Qualité

Nous concevons et produisons tous nos produits en interne, car nous croyons fermement en la force de nos idées et en la qualité de la main-d'œuvre italienne. Nous sélectionnons les meilleurs matériaux et composants pour toutes nos machines afin d'assurer une durabilité optimale.

—Gamme

La gamme des mindumpers comprend 6 modèles divisés par capacité de 450 kg jusqu'à 1 500 kg, dans plus de 40 combinaisons différentes pour la préparation et la motorisation. Tous les modèles se distinguent par des solutions techniques innovantes qui garantissent leur résistance dans le temps ainsi que leur fiabilité, même dans les conditions de travail les plus intensives.

DE C&F wurde 2002 nach über 30 Jahren Erfahrung in der Erdbewegungsindustrie als Unternehmen zur Herstellung von Komponenten für Fahr- und Hubmaschinen gegründet. Seit 2008 hat das Unternehmen mit der Produktion von Ausrüstungen für Kompaktlader, Teleskoplader, Baggerlader, Radlader und Bagger sowie der Eigenmarke Minidumper mit Raupenantrieb begonnen.

—Werte

Seit Anbeginn zeichnete sich das Unternehmen durch einen innovativen Antrieb aus: C&F bietet neue Lösungen zur Verbesserung des Gebrauchs, der Sicherheit und Leistung seiner Maschinen und Ausrüstungen. Wir achten auf die Vorschläge von Endnutzern, Händlern und Vermietern und investieren stetig in Forschung und Entwicklung fortschrittlicher Lösungen, um auf die Bedürfnisse unserer Kunden schnell reagieren zu können.

—Qualität

C&F entwickelt und fertigt die gesamte Produktpalette im eigenen Haus und vertraut fest auf unsere Ideen und die Qualität italienischer Erzeugnisse. Für maximale Haltbarkeit wählen wir nur Materialien und Komponenten höchster Güte aus.

—Produkte

Das Sortiment an Minidumpers umfasst 6 Modelle, die durch ihr Tragfähig von 450 kg bis 1500 kg unterteilt werden, und in über 40 verschiedenen Kombinationen von Ausstattungen und Motoren verfügbar sind. Alle Modelle zeichnen sich durch innovative technische Lösungen aus, die Langlebigkeit und Zuverlässigkeit unter allen Arbeitsbedingungen garantieren.

C&F SRL
Viale Finlandia 8
73100 Lecce, IT
VAT 036 19 66 07 50

C&F - MINIDUMPERS



FR Le tombereau à chenilles est le moyen multifonction idéal, conçu pour une utilisation sur des chantiers ou dans des espaces difficilement accessibles, où les tombereaux sur roues se déplacent avec difficulté. Il est étudié pour transporter facilement tout type de matériel sur toute surface, comme par exemple des terrains boueux, sableux, ou dans des conditions avec une pente frontale et latérale importante comme en montage, garantissant ainsi une stabilité et une sécurité maximale. Performances, qualité de guidage et fiabilité sont les trois points centraux sur lesquels la conception de ces petites machines s'est concentrée. Toute la gamme a été développée pour garantir à la fois la puissance, le contrôle et l'agilité des mouvements, en se présentant sur le marché avec les véhicules les plus petits. En investissant fortement dans la recherche et l'innovation, à partir du modèle T85, tous les tombereaux sont équipés d'un levier de commande unique à commande hydraulique, dédié à la translation et à la rotation de la machine. Unique en son genre, ce système garantit des modèles d'une capacité de 800 kg à 1 500 kg, une grande facilité de manœuvre, une consommation faible et des temps de trajet réduits, sans jamais négliger les performances.

DE Der Dumper mit Kettenantrieb ist das perfekte Multigerät für den Einsatz auf Baustellen oder in schwer zugänglichen Bereichen, in denen sich Dumper mit Radantrieb nur schwer bewegen können. Durch seine Bauweise kann er jedes Material auf jedem Untergrund, wie z. B. schlammigem oder sandigem Gelände oder in starkem Gefälle, wie z. B. in Gebirgsregionen, problemlos transportieren, wobei stets maximale Stabilität und Sicherheit gewährleistet sind. Leistung, Fahrqualität und Zuverlässigkeit sind die drei Schwerpunkte, auf denen die Konstruktion dieses Fahrzeugs basiert. Die gesamte Produktpalette wurde entwickelt, um Leistung, Steuerfertigkeit und Beweglichkeit zu garantieren, wodurch dem Markt die kleinsten Fahrzeuge vorgestellt werden. Dank der Investitionen in Forschung und Innovation sind ab dem Modell T85 alle Dumper mit einer Tragfähigkeit von 800 kg bis 1500kg mit einem Mono-Joystick mit hydraulischer Steuerung ausgestattet, der der Fortbewegung und Drehung der Maschine dient. Dieses einzigartige System sichert präzise Bewegungen, einen geringen Verbrauch und kurze Fahrzeiten, ohne die Leistung des Fahrzeugs zu beeinträchtigen.

***DER
PERFEKTE
KOMPACTE
DUMPER***





TRAKER T45

450 kg · 450 kg

FR Le minidumper T45 avec une capacité maximale de 450 kg représente la plus petite machine professionnelle de la gamme. Sa basse pression au sol et ses dimensions très réduites permettent à cette machine d'intervenir dans des espaces plus étroits et sur tous les terrains.

DE Der Minidumper T45 hat eine Tragfähigkeit von 450kg und ist das kleinste professionelle Fahrzeug der Produktpalette. Dank des geringen Bodendrucks und der sehr kleinen Abmessungen kann diese Maschine auf engstem Raum und in jedem Gelände arbeiten.

Rallonge
Extra erhöhter Aufbau



Équipé de / Ausgestattet mit:
Honda 5.5 HP



T45 • MINIDUMPER

C&F—CONSTRUCTION EQUIPMENT



1	2	3
Moteur à essence Benzinmotor	Démarrage manuel ou électrique Hand- oder Elektrostarter	Deux pompes hydrauliques à engrenages Zwei hydraulische Zahnradpumpen
4	5	
Transmission hydrostatique Hydrostatisches Getriebe	Rouleaux oscillants Wiprollen	

AVANTAGES / VORTEILE



TRAKER T45

MINIDUMPER

CAPACITÉS DE FONCTIONNEMENT
BETRIEBSGEWICHT
450 kg · 450 kg

LARGEUR DES CHENILLES
KETTENBREITE
680 mm · 680 mm

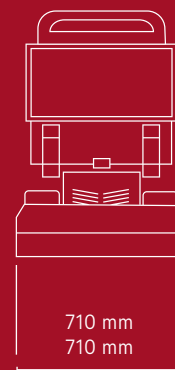
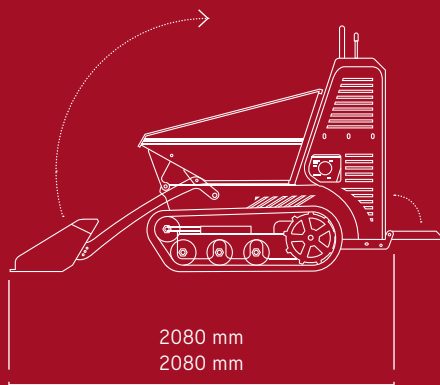
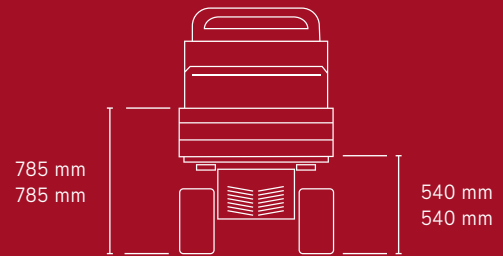
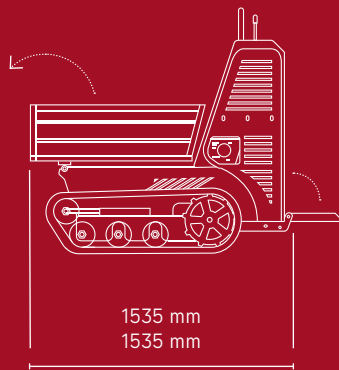
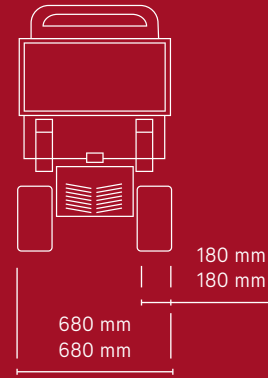
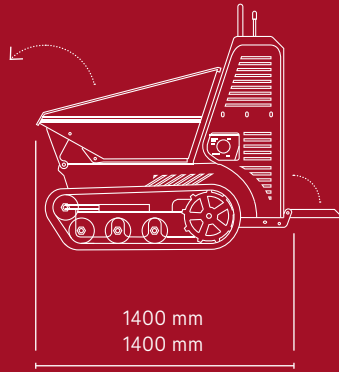

MOTEUR THERMIQUE**MOTOR**

→ HONDA GX200

TRANSMISSION**ANTRIEB**

→ HYDROSTATIQUE

→ HYDROSTATISCH

POMPE HYDRAULIQUE**HYDRAULIKPUMPE**

2 x ENGRENAGES

2 x ZAHNRADPUMPEN

MOTEUR HYDRAULIQUE**HYDRAULIKMOTOR**

2 x ORBITAUX

2 x ORBITALE

DÉBIT POMPE**PUMPENDURCHFLUSSMENGE**

2 x 14 l/min

2 x 14 l/min

PRESSION MAXIMALE**MAX DRUCK**

180 bar

REFROIDISSEMENT HYDRAULIQUE**HYDRAULISCHES KÜHLSYSTEM**

AIR

LUFT

LARGEUR CHENILLES**KETTENBREITE**

180 mm

180 mm

ROULEAUX**KETTENROLLEN**

3

ROULEAUX OSCILLANTS**WIPPROLLEN**

→ OUI

→ JA

RÉGLAGE CHENILLES**KETTENSANNER**

OUI

JA

1 VITESSE DE TRANSLATION**1 FAHRGESCHWINDIGKEIT**

2.5 km/h

2,5 km/h

CAPACITÉS DE FONCTIONNEMENT**BETRIEBSGEWICHT**

→ 450 kg



→ 450 kg

POIDS À VIDE**LEERGEWICHT**

340 kg

340 kg

CARACTÉRISTIQUES TECHNIQUES / TECHNISCHE MERKMALE

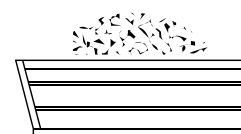
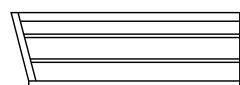
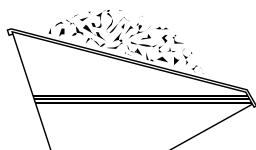
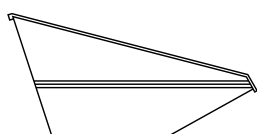
 À RAS BORD 0.22 m³
 RANDVOLL 0,22 m³

 NOMINALE 0.29 m³
 VOLL 0,29 m³

 À RAS BORD 0.15 m³
 RANDVOLL 0,15³

 NOMINALE 0.23 m³
 VOLL 0,23 m³
**CAPACITÉ / FASSUNGSVERMÖGEN**

TRAKER T50

500 kg · 500 kg

FR Le modèle T50 est caractérisé par une double vitesse de translation et une triple pompe hydraulique. Avec une capacité de 500 kg, ce mini-dumper est idéal pour des travaux sur des terrains mous ou accidentés. Grâce à la deuxième vitesse, il est possible d'accélérer les temps de manutention des matériaux sur le chantier.

DE Die doppelte Geschwindigkeit der Übersetzung und die dreifache Hydraulikpumpe des Modells T50 sind seine Stärken. Mit seiner Tragfähigkeit von 500 kg ist er der ideale Minidumper für die Arbeit auf weichem oder unwegsamem Gelände, und dank der zweiten Geschwindigkeit ist es möglich, die Materialumschlagzeiten auf Baustellen zu beschleunigen.

Système de chargement automatique
Selbstladesystem



Équipé de / Ausgestattet mit:
Honda 5.5 HP



Plateau d'amortissement
Abgefederte Fußplatte

T50 • MINIDUMPER

C&F—CONSTRUCTION EQUIPMENT

3



Versions disponibles · Verfügbare Modelle

1	2	3
Moteur à essence Benzinmotor	Démarrage manuel ou électrique Hand- oder Elektrostarter	Trois pompes hydrauliques à engrenages Drei hydraulische Zahnradpumpen
4	5	
Transmission hydrostatique Hydrostatisches Getriebe	Rouleaux oscillants Wiprollen	

AVANTAGES / VORTEILE



TRAKER T50

MINIDUMPER

CAPACITÉS DE FONCTIONNEMENT
BETRIEBSGEWICHT
500 kg · 500 kg

LARGEUR DES CHENILLES
KETTENBREITE
680 mm · 680 mm

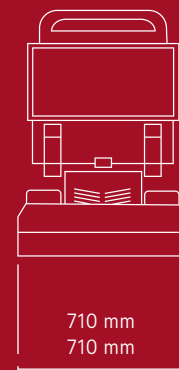
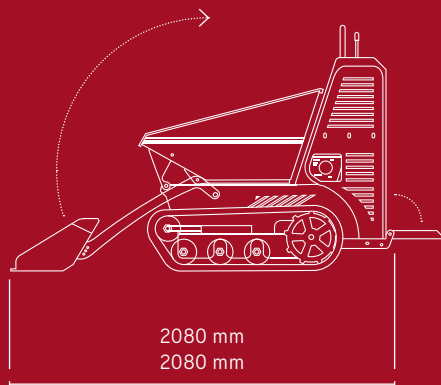
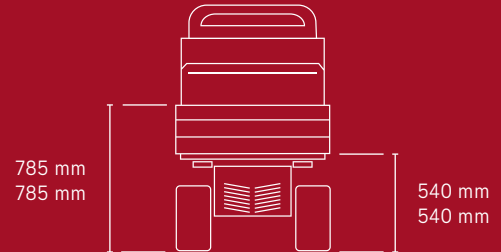
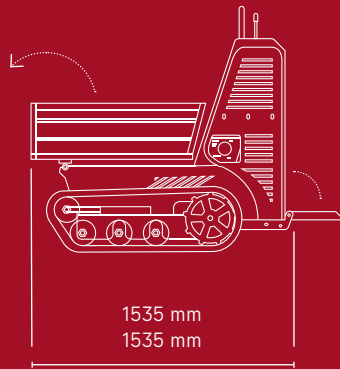
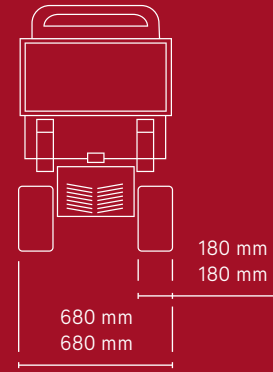

MOTEUR THERMIQUE**MOTOR**

→ HONDA GX200

TRANSMISSION**ANTRIEB**

→ HYDROSTATIQUE

→ HYDROSTATISCH

POMPE HYDRAULIQUE**HYDRAULIKPUMPE**

→ 3 X ENGRENAGES

→ 3 X ZAHNRADPUMPEN

MOTEUR HYDRAULIQUE**HYDRAULIKMOTOR**

2 x ORBITAUX

2 x ORBITALE

DÉBIT POMPE**PUMPENDURCHFLUSSMENGE**

3 x 14 l/min

3 x 14 l/min

PRESSION MAXIMALE**MAX DRUCK**

180 bar

REFROIDISSEMENT HYDRAULIQUE**HYDRAULISCHES KÜHLSYSTEM**

AIR

LUFT

LARGEUR CHENILLES**KETTENBREITE**

180 mm

180 mm

ROULEAUX**KETTENROLLEN**

3

ROULEAUX OSCILLANTS**WIPPROLLEN**

→ OUI

→ JA

RÉGLAGE CHENILLES**KETTENSANNER**

OUI

JA

2 VITESSE DE TRANSLATION**2 FAHRGESCHWINDIGKEITEN**

2.5 – 3.5 km/h

2,5 – 3,5 km/h

CAPACITÉS DE FONCTIONNEMENT**BETRIEBSGEWICHT**

→ 500 kg



→ 500 kg

POIDS À VIDE**LEERGEWICHT**

340 kg

340 kg

CARACTÉRISTIQUES TECHNIQUES / TECHNISCHE MERKMALE

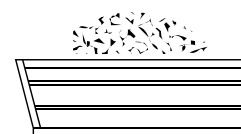
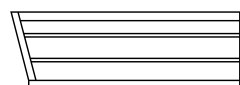
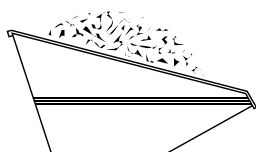
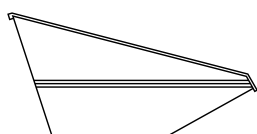
 À RAS BORD 0.22 m³
 RANDVOLL 0,22 m³

 NOMINALE 0.29 m³
 VOLL 0,29 m³

 À RAS BORD 0.15 m³
 RANDVOLL 0,15 m³

 NOMINALE 0.23 m³
 VOLL 0,23 m³
**CAPACITÉ / FASSUNGSVERMÖGEN**

TRAKER T60

600 kg · 600 kg

FR Des moteurs thermiques plus performants et une grande puissance hydraulique à trois stades permettent au mini-dumper T60 de transporter facilement des charges jusqu'à 600 kg. La machine idéale pour une utilisation sur des chantiers de construction, du jardinage, de l'agriculture ou du paysagisme.

DE Ein leistungsstärkerer Verbrennungsmotor und eine hervorragende dreistufige Hydraulikleistung sorgen dafür, dass der Minidumper T60 problemlos Lasten bis zu 600 kg transportieren kann. Die ideale Maschine für den Einsatz auf Baustellen, im Landschaftsbau, in der Landwirtschaft oder bei der Gartengestaltung.

T60 • MINIDUMPER

C&F—CONSTRUCTION EQUIPMENT

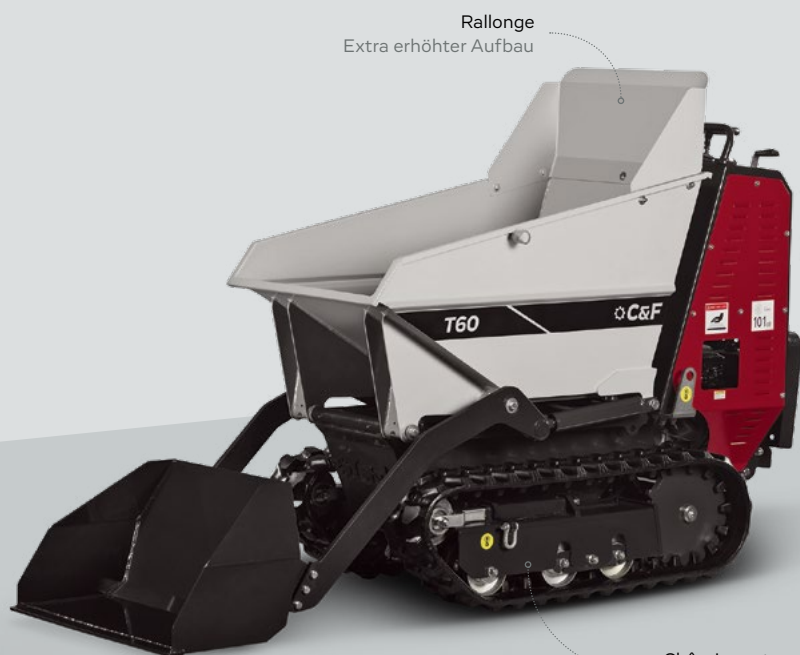

Rallonge
Extra erhöhter Aufbau

Châssis porteur renforcé
Verstärkter Unterbau



1

Moteur diesel ou essence
Benzin- oder Dieselmotor

2

Démarrage manuel ou électrique
Hand- oder Elektrostarter

3

Trois pompes hydrauliques à engrenages
Drei hydraulische Zahnradpumpen

4

Transmission hydrostatique
Hydrostatisches Getriebe

5

Rouleaux oscillants
Wiprollen

AVANTAGES / VORTEILE



Équipé de / Ausgestattet mit:
Honda 8.4 HP – Yanmar 6.7 HP

Hauteur max 1420 mm
Maximale Höhe 1420 mm



Tableau de bord avec tous les dispositifs de sécurité
Das Armaturenbrett ist mit allen Sicherheitsvorrichtungen ausgestattet



TRAKER T60

MINIDUMPER

CAPACITÉS DE FONCTIONNEMENT
BETRIEBSGEWICHT
600 kg · 600 kg

LARGEUR DES CHENILLES
KETTENBREITE
680 mm · 680 mm

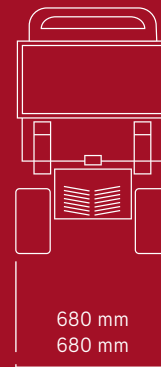
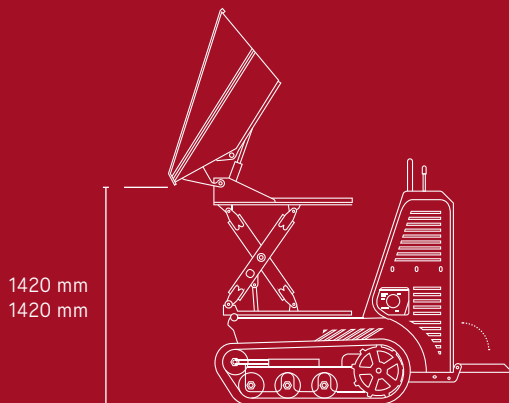
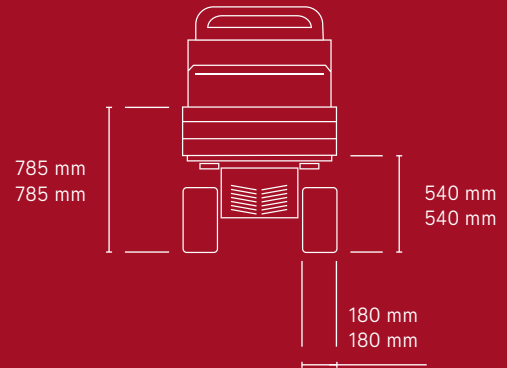
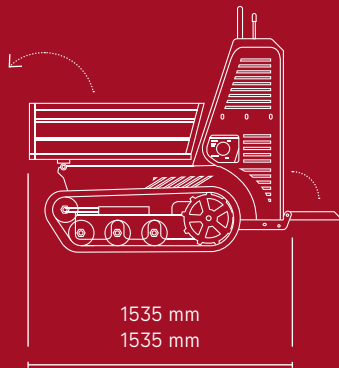
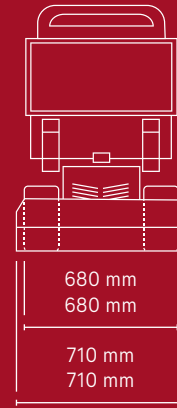
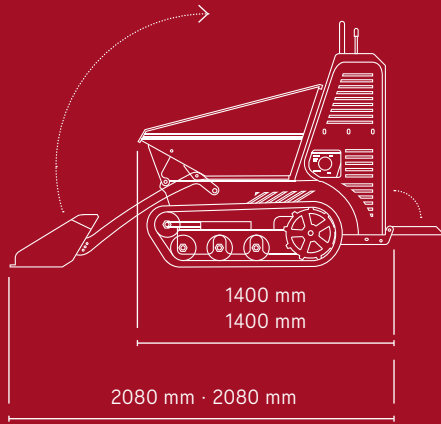

MOTEUR THERMIQUE**MOTOR**

→ HONDA GX270

→ YANMAR L70N

TRANSMISSION**ANTRIEB**

→ HYDROSTATIQUE

→ HYDROSTATISCH

POMPE HYDRAULIQUE**HYDRAULIKPUMPE**

→ 3 X ENGRENAGES

→ 3 X ZAHNRADPUMPEN

MOTEUR HYDRAULIQUE**HYDRAULIKMOTOR**

2 x ORBITAUX

2 x ORBITALE

DÉBIT POMPE**PUMPENDURCHFLUSSMENGE**

3 x 14 l/min

3 x 14 l/min

PRESSION MAXIMALE**MAX DRUCK**

180 bar

REFROIDISSEMENT HYDRAULIQUE**HYDRAULISCHES KÜHLSYSTEM**

AIR

LUFT

LARGEUR CHENILLES**KETTENBREITE**

180 mm

180 mm

ROULEAUX**KETTENROLLEN**

3

ROULEAUX OSCILLANTS**WIPPROLEN**

→ OUI

→ JA

RÉGLAGE CHENILLES**KETTENSANNER**

OUI

JA

2 VITESSE DE TRANSLATION**2 FAHRGESCHWINDIGKEIT**

2.5 – 3.5 km/h

2,5 – 3,5 km/h

CAPACITÉS DE FONCTIONNEMENT**BETRIEBSGEWICHT**

→ 600 kg / 600 kg

EXTRÉMITÉ / KIPP-LAST

→ 500 kg / 500 kg

POIDS À VIDE**LEERGEWICHT**

355 kg

355 kg

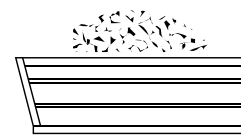
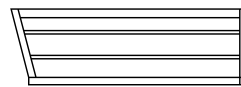
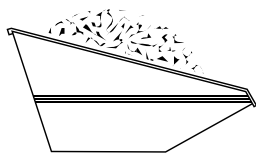
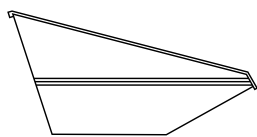
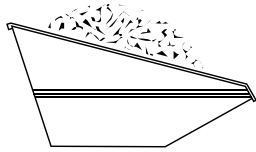
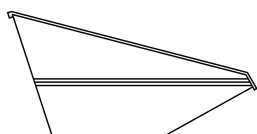
CARACTÉRISTIQUES TECHNIQUES / TECHNISCHE MERKMALEÀ RAS BORD 0.23 m³
RANDVOLL 0,23 m³NOMINALE 0.29 m³
VOLL 0,29 m³À RAS BORD 0.15 m³
RANDVOLL 0,15 m³NOMINALE 0.23 m³
VOLL 0,23 m³À RAS BORD 0.18 m³
RANDVOLL 0,18 m³NOMINALE 0.23 m³
VOLL 0,23 m³**CAPACITÉ / FASSUNGSVERMÖGEN**

TRAKER T85

800 kg · 800 kg

FR Unique sur le marché, le Traker T85 représente un modèle avec des performances et caractéristiques sans précédent. Il n'a jamais été aussi facile de transporter jusqu'à 800 kg de matériel. La double pompe à débit variable avec levier de commande unique rend cette machine puissante et facile à diriger, elle réduit la consommation et élimine les interventions de maintenance. Le moyen idéal pour les charges de chantier lourdes et les flottes de location.

DE Der Minidumper T85 ist einmalig in seiner Art und bietet Leistungen und Funktionen wie kein anderer. Nie war es einfacher 800 kg an Material zu laden. Die variable Verdrängerpumpe mit Mono-Joystick-Hydrauliksteuerung macht diese Maschine leistungsstark und einfach zu bedienen, wodurch der Verbrauch gesenkt und der Wartungsaufwand verringert wird. Er ist der ideale Dumper für anspruchsvolle Tätigkeiten und Miet-Fahrzeugparks.

Rallonge
Extra erhöhter Aufbau



Capot arrière avec ouverture latérale
pour faciliter les interventions de maintenance
Motorhaube mit seitlicher Öffnung für eine mühelose Wartung



<p>1</p> <p>Moteur diesel ou essence Benzin- oder Dieselmotor</p>	<p>2</p> <p>Démarrage électrique Elektrostarter</p>	<p>3</p> <p>Deux pompes à débit var. + 1 pompe à engr. Zwei var. Verdrängerpumpen + 1 Zahnradpumpe</p>
	<p>4</p> <p>Transmission hydrostatique Hydrostatisches Getriebe</p>	<p>5</p> <p>Rouleaux oscillants Wiprollen</p>

AVANTAGES / VORTEILE



Équipé de / Ausgestattet mit:
Honda 11.7 HP – Yanmar 10 HP

Plateau d'amortissement
Abgefederte Fußplatte

Rouleaux oscillants
Wiprollen

Utilisation facile et intuitive des commandes
Einfache und benutzerfreundliche Steuerungen

> Levier de commande unique/Monojoystick

Le seul minidumper sur le marché avec contrôle de la traction actionnée par un levier de commande unique, hydraulique et servo-commandé.

Der einzige Minidumper auf dem Markt mit Steuerung durch einen servohydraulischen Monojoystick.



TRAKER T85

MINIDUMPER

CAPACITÉS DE FONCTIONNEMENT
BETRIEBSGEWICHT
800 kg · 800 kg

LARGEUR DES CHENILLES
KETTENBREITE
780 mm · 780 mm

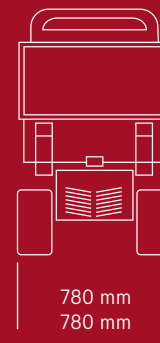
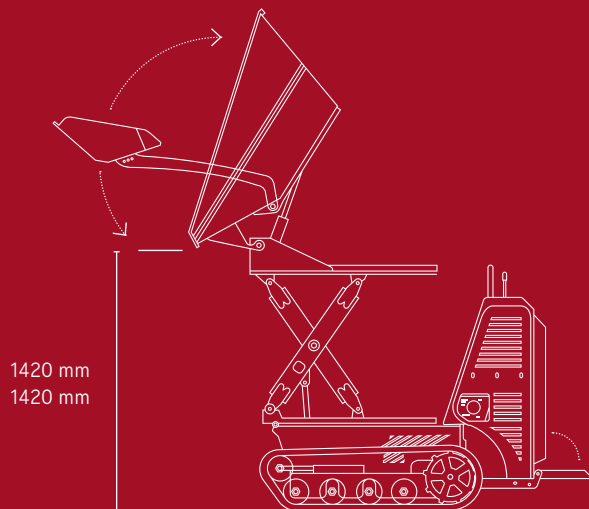
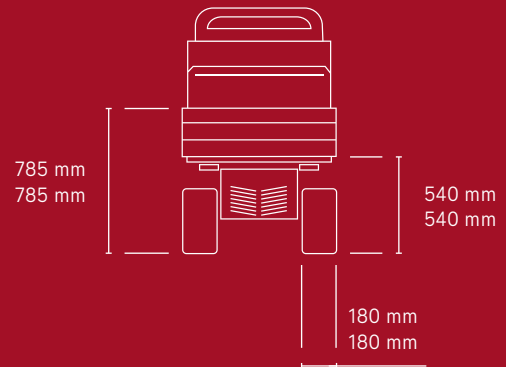
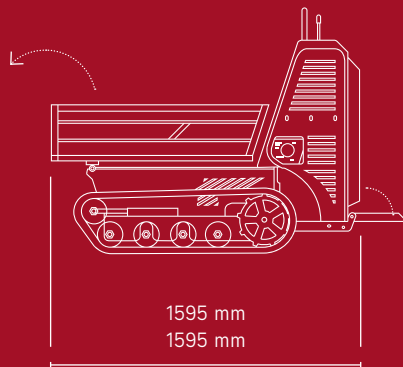
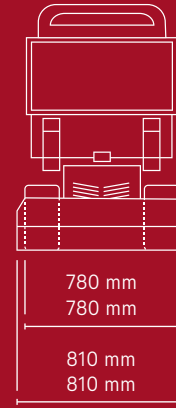
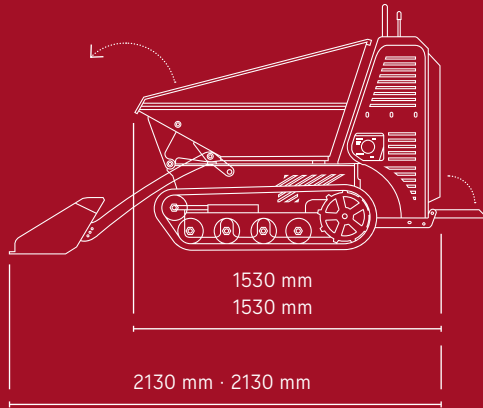

MOTEUR THERMIQUE**MOTOR**

→ HONDA GX390AE

→ YANMAR L100N

TRANSMISSION**ANTRIEB**

→ HYDROSTATIQUE

→ HYDROSTATISCH

POMPE HYDRAULIQUE**HYDRAULIKPUMPE**

→ 2 DÉBITS VAR. + 1 POMPE À ENGR.

→ 2 VAR. VERDRÄNGERP. + 1
ZAHNRADPUMPE**MOTEUR HYDRAULIQUE****HYDRAULIKMOTOR**

2 x ORBITAUX

2 x ORBITALE

DÉBIT POMPE**PUMPENDURCHFLUSSMENGE**

→ 2x32 l/min + 1 POMPE À ENGR.

→ 2x32 l/min + 1 ZAHNRADPUMPE

PRESSION MAXIMALE**MAX DRUCK**

180 bar

REFROIDISSEMENT HYDRAULIQUE**HYDRAULISCHES KÜHLSYSTEM**

AIR

LUFT

LARGEUR CHENILLES**KETTENBREITE**

180 mm

180 mm

ROULEAUX**KETTENROLLEN**

→ 4

ROULEAUX OSCILLANTS**WIPPROLLEN**

OUI

JA

RÉGLAGE CHENILLES**KETTENSANNER**

OUI

JA

VITESSE DE TRANSLATION**FAHRGESCHWINDIGKEIT**

→ 5 km/h

→ 5 km/h

CAPACITÉS DE FONCTIONNEMENT**BETRIEBSGEWICHT**

→ 800 kg / 800 kg

EXTRÉMITÉ / KIPP-LAST

→ 700 kg / 700 kg

POIDS À VIDE**LEERGEWICHT**

500 kg

500 kg

CONTRÔLE**STEUERUNG**

→ LEVIER DE COMMANDE UNIQUE

→ MONOJOYSTICK

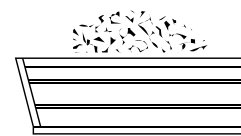
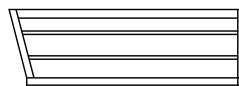
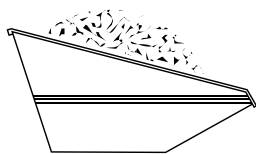
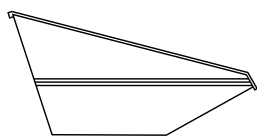
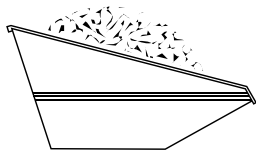
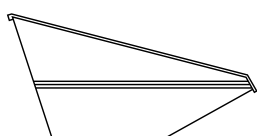
CARACTÉRISTIQUES TECHNIQUES / TECHNISCHE MERKMALEÀ RAS BORD 0.30 m³
RANDVOLL 0,30 m³NOMINALE 0.36 m³
VOLL 0,36 m³À RAS BORD 0.17 m³
RANDVOLL 0,17 m³NOMINALE 0.25 m³
VOLL 0,25 m³À RAS BORD 0.28 m³
RANDVOLL 0,28 m³NOMINALE 0.36 m³
VOLL 0,36 m³**CAPACITÉ / FASSUNGSVERMÖGEN**



C&F

T85 HT

CCCF
101









TRAKER T120 - 150

1200 kg · 1200 kg
1500 kg · 1500 kg

FR Les T120 et T150 sont des multifonctions qui permettent de changer d'équipement en quelques minutes. Conçus pour une utilisation « lourde », ils trouvent leur application dans le monde de la construction et dans tous les secteurs caractérisés par une charge de travail importante. Des machines infatigables et précises grâce à des moteurs puissants et à un système de contrôle hydraulique avec un seul levier de commande.

DE T120 und T150 sind die Mehtzweck-Maschinen, bei denen die Ausrüstungen in wenigen Minuten angebracht werden können. Sie wurden für den Schwereinsatz entworfen und finden Anwendung im Baugewerbe und in allen Bereichen, die durch hohe Arbeitsbelastung gekennzeichnet sind. Auf Grund ihrer leistungsstarken Motoren und des hydraulischen Steuersystems über einen Monojoystick sind sie zeitlose und präzise Maschinen.



1

Système de déverrouillage rapide
Schnellkupplungssystem

2

Refroidissement par liquide
Flüssigkeitskühlung

3

Refroidissement huile hydraulique
Hydraulikölkühlung

4

Transmission hydrostatique
Hydrostatisches Getriebe

5

Rouleaux oscillants
Wipprollen

6

Moteurdiesel Yanmar de 22 / 25 hp
Yanmar Dieselmotor 22 / 25 hp

7 – En option - Optional

Prise de force 50 lt/min
Zapfwelle (P.T.O) 50 l/min

AVANTAGES / VORTEILE



A
—
Centrage conique
Konisches Zentriersystem



B
—
Motoréducteur avec frein hydraulique
Getriebemotor mit hydraulischer
Bremse



C
—
Tendeur à graisse
Geschmierter Kettenspanner



D
—
Raccord hydraulique protégé
Abgedeckter Hydraulikanschluss



E
—
Rouleaux oscillants doubles
Doppelte Wipprollen



F
—
Serrage rapide des outils
Schnellverriegelung der
Ausrüstung



> QUICK ATTACH

Quick attach (fixation rapide) est le système qui vous permet de changer la fonction de la machine, rapidement et en toute sécurité.

Mit dem Quick-attach-System kann der Einsatzzweck der Maschine schnell und sicher geändert werden.

Versions disponibles · Verfügbare Modelle

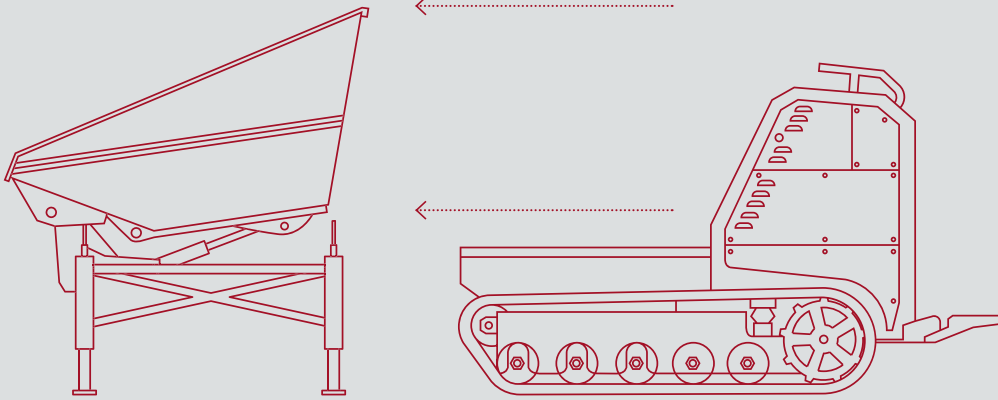

TRAKER T120

Capacité / Tragfähigkeit 1200 kg
YANMAR 22 HP



TRAKER T150

Capacité / Tragfähigkeit 1500 kg
YANMAR 25 HP



Capot arrière avec ouverture latérale pour faciliter les interventions de maintenance
Das Armaturenbrett ist mit allen Instrumenten und Sicherheitsvorrichtungen ausgestattet



Rouleaux oscillants doubles
Doppelte Wiprollen

Capacité de charge jusqu'à 1 500 kg
Tragfähigkeit bis 1500 kg



Tableau de bord avec indicateurs et dispositifs de sécurité
Das Armaturenbrett ist mit allen Instrumenten und Sicherheitsvorrichtungen ausgestattet

› Levier de commande unique / Monojoystick

Le seul minidumper sur le marché avec contrôle de la traction actionnée par un levier de commande unique, hydraulique et servo-commandé.

Der einzige Minidumper auf dem Markt mit Steuerung durch einen servohydraulischen Monojoystick.



TRAKER T120 · 150

MULTI-TOOL

CAPACITÉS DE FONCTIONNEMENT
BETRIEBSGEWICHT
1200 · 1500 kg / 1200 · 1500 kg

LARGEUR DES CHENILLES
KETTENBREITE
910 · 940 mm / 910 · 940 mm

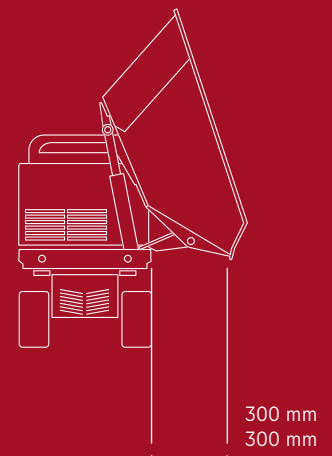
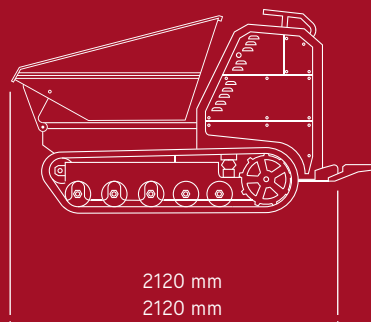
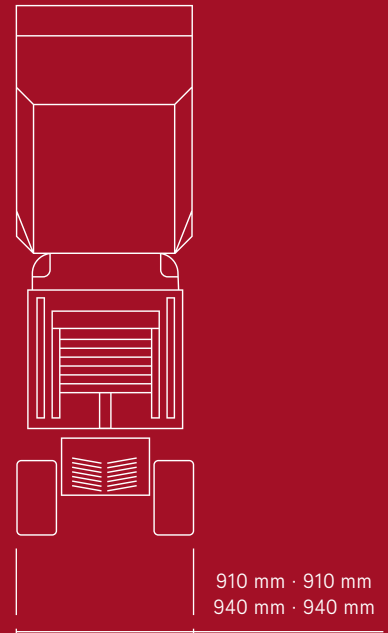
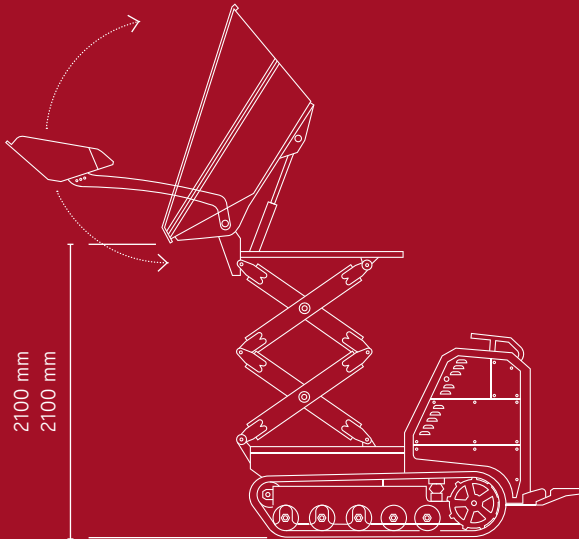
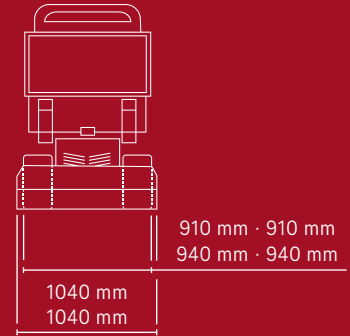
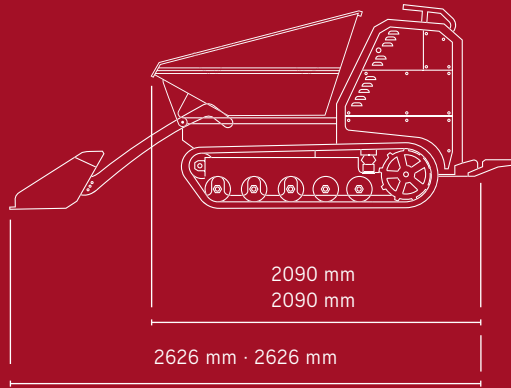

MOTEUR THERMIQUE**MOTOR**

→ YANMAR 3TNV-70

→ YANMAR 3TNV-80

TRANSMISSION**ANTRIEB**

→ HYDROSTATIQUE

→ HYDROSTATISCH

POMPE HYDRAULIQUE**HYDRAULIKPUMPE**

→ 2 DÉBITS VARIABLES + ENGRENAGES

→ 2 VERDRÄNGERP. + 1
ZAHNRADPUMPE**MOTEUR HYDRAULIQUE****HYDRAULIKMOTOR**

2 x MOTORÉDUCTEURS

2 x GETRIEBE

DÉBIT POMPE**PUMPENDURCHFLUSSMENGE**

→ 2 x 56 l/min + 1 POMPE À ENGR.

→ 2 x 56 l/min + 1 ZAHNRADPUMPE

PRESSION MAXIMALE**MAX DRUCK**

180 bar

REFROIDISSEMENT HYDRAULIQUE**HYDRAULISCHES KÜHLSYSTEM**

LIQUIDE

FLÜSSIGKEIT

LARGEUR CHENILLES**KETTENBREITE**

200 · 230 mm

200 · 230 mm

ROULEAUX**KETTENROLLEN**

→ 5

ROULEAUX OSCILLANTS**WIPPROLLEN**

OUI

JA

RÉGLAGE CHENILLES**TRACKING TENSIONER**

OUI

JA

VITESSE DE TRANSLATION**FAHRGESCHWINDIGKEIT**

6 km/h

6 km/h

CAPACITÉS DE FONCTIONNEMENT**BETRIEBSGEWICHT**

→ 1200 · 1500 kg / 1200 · 1500 kg

EXTRÉMITÉ / KIPP-LAST

→ 900 · 1000 kg / 900 · 1000 kg

POIDS À VIDE**LEERGEWICHT**



950 · 1000 kg

950 · 1000 kg

CONTRÔLE**STEUERUNG**

→ LEVIER DE COMMANDE UNIQUE

→ MONOJOYSTICK

CARACTÉRISTIQUES TECHNIQUES / TECHNISCHE MERKMALE

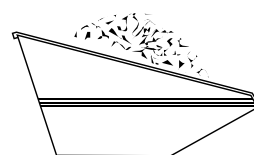
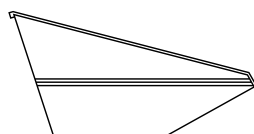
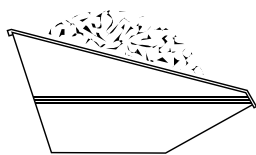
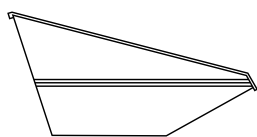
 À RAS BORD 0.50 m³
 RANDVOLL 0,50 m³

 NOMINALE 0.65 m³
 VOLL SAE 0,65 m³

 À RAS BORD 0.38 m³
 RANDVOLL 0,38 m³

 NOMINALE 0.5 m³
 VOLL 0,5 m³
**CAPACITÉ / FASSUNGSVERMÖGEN**









Simmler *Vermietung*
Verkauf *Reparatur*
Baumaschinen

Buechstr. 25, 8645 Jona 055 212 69 50
www.simmler-baumaschinen.ch



Les données, les descriptions et les illustrations de cette brochure sont fournies uniquement à titre indicatif et ne sont pas contractuelles. C&F se réserve le droit d'apporter des modifications et d'ajouter des spécifications sans préavis. L'équipement peut être préparé uniquement sur demande.



C&F SRL

Viale Finlandia 8
73100 Lecce, IT
VAT 036 19 66 07 50
+39 0832 24 39 60

www.cfequipments.com
info@cfequipments.com