

BAUMASCHINEN

Simmler *Vermietung*
Verkauf *Reparatur*
Baumaschinen

SUNWARD
INNOVATION LEADS TO VALUE

MITTELGROSSER BAGGER

SWE 155F | SWE 155UF | SWE 155UF-2PB

Motorleistung: 90 – 93 kW

Maschinengewicht: 15 700 – 17 000 kg



Technische Daten

		SWE 155F	SWE 155UF	SWE 155UF-2PB
Kabinenart		Cab	Cab	Cab
Standardlöffelvolumen		0.61 m ³	0.61 m ³	0.61 m ³
Standardlöffelbreite		940 mm	940 mm	940 mm
Maschinengewicht		15 600 kg	16 500 kg	17 000 kg
Dimensionen	Auslegerlänge	4 600 mm	4 600 mm	1 980 mm + 2 820 mm
	Arm Länge	2 500 mm	2 500 mm	2 500 mm
	Gesamtabmessungen LxBxH	8 250 * 2 600 * 2 950 mm	7 345 * 2 600 * 2 950 mm	8 250 * 2 600 * 2 950 mm
	A Gesamtlänge	8 250 mm	7 345 mm	8 250 mm
	Gesamthöhe	2 850 mm	2 950 mm	2 950 mm
	C Gesamtbreite	2 600 mm	2 600 mm	2 600 mm
	D Bodenfreiheit des Gegengewichts	940 mm	935 mm	935 mm
	E Min. Bodenfreiheit	410 mm	410 mm	410 mm
	F Heckschwenkradius	2355 mm	1490 mm	1490 mm
	G Fahrwerklänge am Boden	3 000 mm	3 000 mm	3 000 mm
	H Fahrwerklänge	3 765 mm	3 760 mm	3 760 mm
	I Spurbreite	2 000 mm	2 000 mm	2 000 mm
	J Unterwagenbreite	2 600 mm	2 600 mm	2 600 mm
	K Kettenbreite	600 mm	600 mm	600 mm
L Kabinenhöhe	2 850 mm	2 885 mm	2 885 mm	
M Höhe Motorhaube	2 145 mm	2 600 mm	2 600 mm	
N Breite Oberwagen	2 490 mm	2 490 mm	2 490 mm	
Spezifikation	Einsatzgewicht	15 600 kg	16 500 kg	17 000 kg
	Schaufelinhalt Standard	0.61 m ³	0.61 m ³	0.61 m ³
Motor	Marke	Cummins		
	Abgasstufe	EU Stage V		
	Model	QSF3.8		
	Typ	4 Zylinder, Turbo, Direkteinspritzung		
	Leistung	93 kW/2 200 rpm	90 kW/2200 rpm	90 kW/2200 rpm
	Max. Drehmoment	500 Nm/1500 rpm	501 Nm/1500 rpm	502 Nm/1500 rpm
	Hubraum	3.8 L		
Hydrauliksystem	Hydraulikpumpenart	Variable Kolbenpumpe	Variable Kolbenpumpe	Variable Kolbenpumpe
	Fördermenge	2x126.4 L/min	300 L/min	300 L/min
	Druck	34.3 Mpa	31.4/34.3 Mpa	31.4/34.3 Mpa
	Vorsteuerpumpe	Zahnradpumpe	Zahnradpumpe	Zahnradpumpe
	Fördermenge	20 L/min	18 L/min	18 L/min
	Druck	3.9 Mpa	3.5 Mpa	3.5 Mpa
Performance	Schwenkgeschwindigkeit	11 rpm	11.2 rpm	11.2 rpm
	Fahrgeschwindigkeit schnell / langsam	5.3-3.2 km/h	5.3-3.5 km/h	5.3-3.5 km/h
	Steigfähigkeit	35 °	30 °	30 °
	Bodendruck	36.8 kPa	40.7 kPa	42 kPa
Tank Inhalt	Kraftstofftank Inhalt	245 L	180 L	180 L
	Hydrauliktank Inhalt		150 L	
Raupen		600 mm Stahl Raupen		
		700 mm Stahl Raupen		
		800 mm Stahl Raupen		

Dimensionen

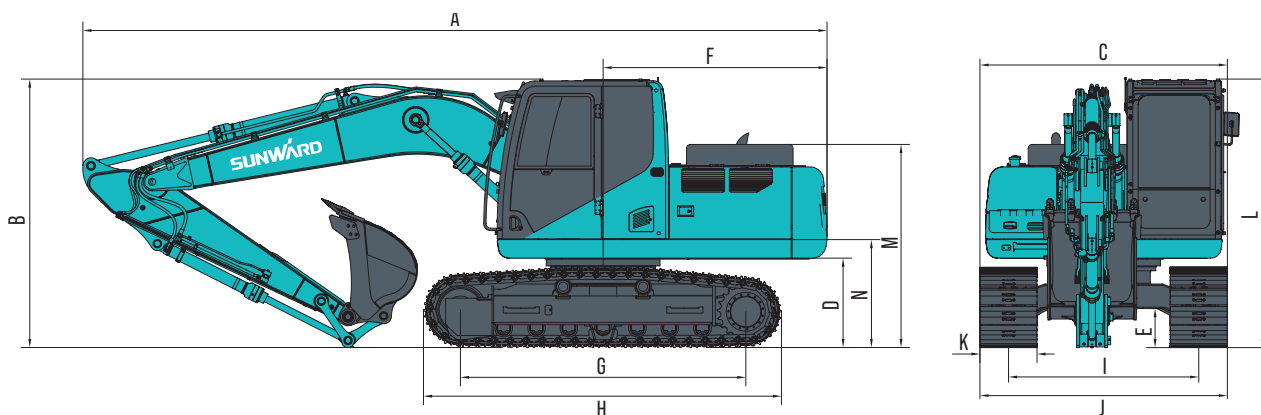

Arbeitsbereich

		SWE 155F	SWE 155UF	SWE 155UF-2PB	
Arbeitsbereich und Kräfte	a	Max. Schnitthöhe	8 640 mm	8 700 mm	9 645 mm
	b	Max. Ladehöhe	6 145 mm	6 200 mm	7 140 mm
	c	Max. Grabtiefe	5 525 mm	5 525 mm	5 600 mm
	d	Max. Grabtiefe 2.4m	5 320 mm	5 326 mm	5 490 mm
	e	Max. vertikale Grabtiefe	4 930 mm	5 140 mm	4 635 mm
	f	Max. Grabreichweite	8 330 mm	8 370 mm	8 490 mm
	g	Max. Bodenreichweite	8 150 mm	8 225 mm	8 345 mm
	h	Min. Schwenkradius front	2 530 mm	2 640 mm	2 095 mm
	i	Max. Schildhubhöhe	532 mm	540 mm	540 mm
	j	Max. Schildsenktiefe	628 mm	625 mm	625 mm
		Max. Ausbrechkraft Löffel	100 kN	100 kN	100 kN
		Max. Ausbrechkraft Arm	76 kN	76 kN	76 kN

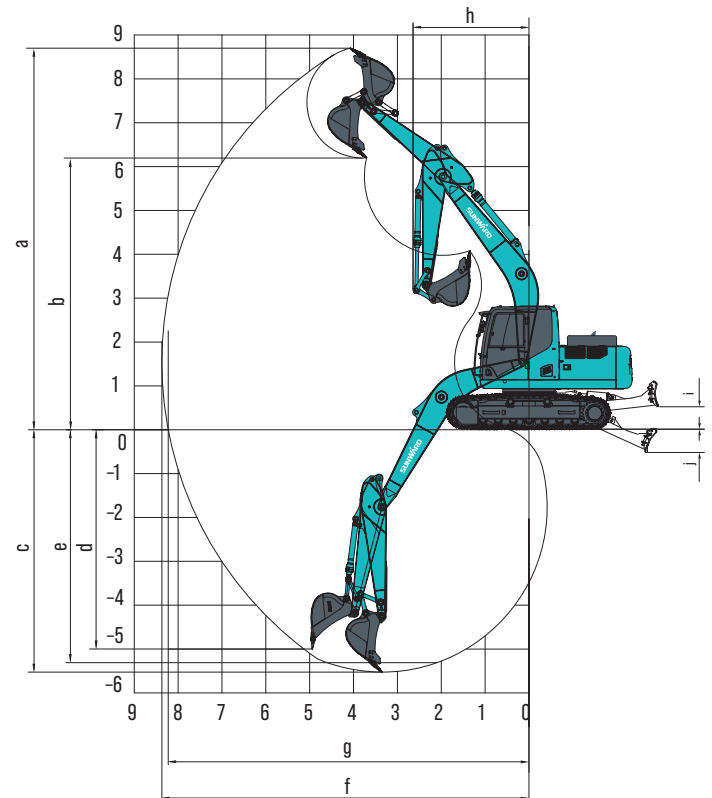

Sunward has one or more dealers
in each of these  countries.

Please check our website for our current list of dealers.

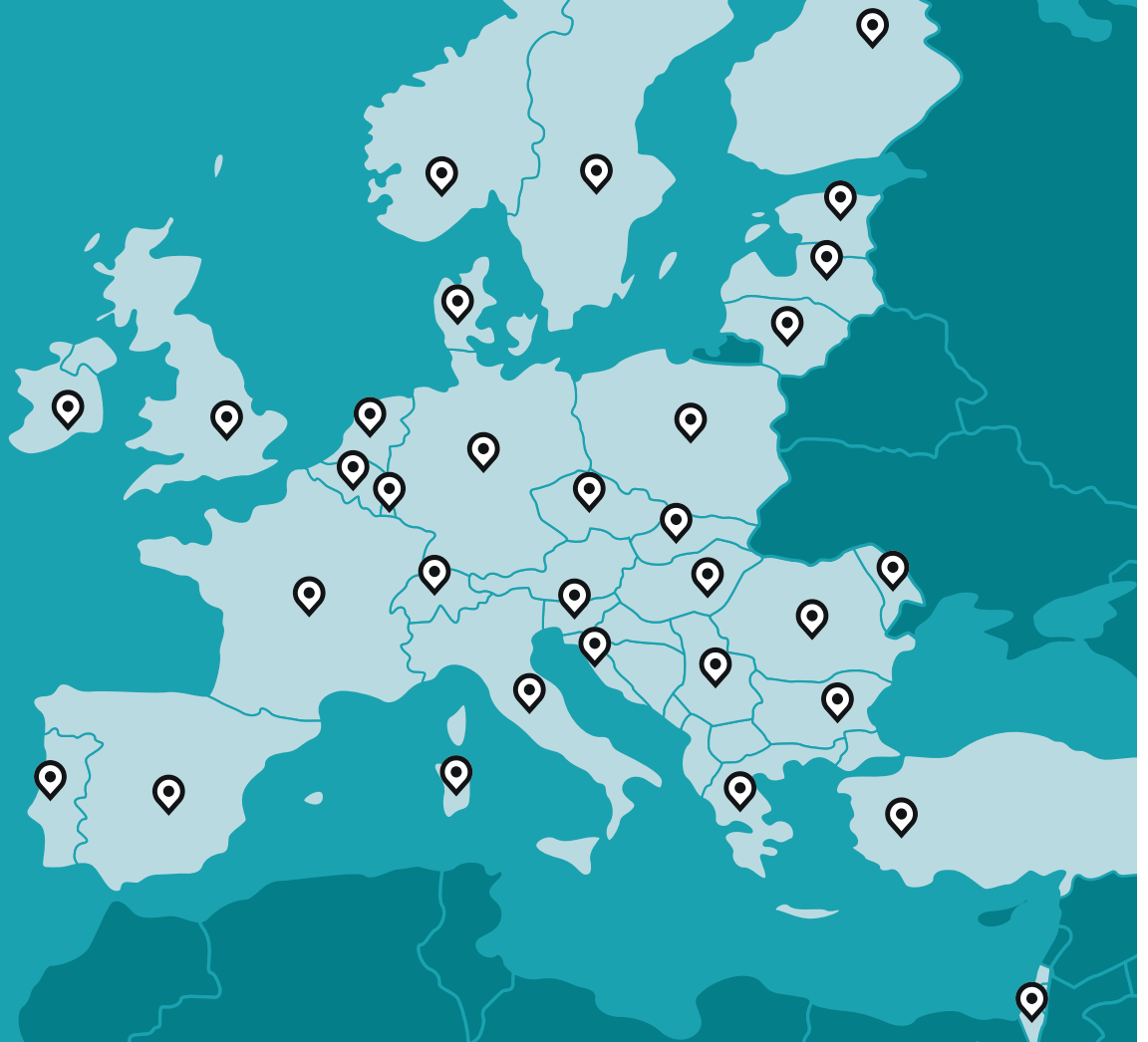

SUNWARD EUROPE HEAVY INDUSTRY N.V

✉ Havenlaan 1
B-3980 TESSENDERLO
Belgium

☎ +32 (0) 11 43 46 66
▶ info.eu@sunward.cc
🌐 www.sunward.eu

CE_EU_L3_SWE15-20220923_EN_EU

Händlerkontakt

Simmler *Vermietung
Verkauf
Reparatur*
Baumaschinen

Buechstr. 25, 8645 Jona 055 212 69 50
www.simmler.swiss